



**РЕПУБЛИКА СРБИЈА**

**ОПШТИНА ПАРАЋИН**

**Управа за урбанизам, финансије, скупштинске  
и опште послове**

**Радна група за јавне набавке**

**Бр:404-21/2024-VII-01**

**Дана: 25.09.2024.год.**

**П а р а ћ и н**

**Предмет: Захтев за достављање понуда за ЈН бр.21/2024 - Набавка канцеларијског намештаја - на основу чл. 27. став 1) ЗЈН ("Сл. гласник РС"бр.91/2019 и 92/2023)**

**Поштовани,**

**Позивамо Вас да за наручиоца Управу за ЛЕР, јавне службе и друштвене делатности општине Параћин, доставите најкасније до 30.09.2024.год. до 12,00 часова, понуду за набавку канцеларијског намештаја, а по захтеву овлашћеног лица, у складу са чл.27. став 1) ЗЈН ("Сл. гласник РС"бр.91/2019 и 92/2023), јер се ради о набавци испод прагова до којих се закон не примењује.**

**Попуњене обрасце тражене овим Захтевом за достављањем понуда можете да доставите попуњене и скениране на е-маил: [vesna.kpetrovic@paracin.rs](mailto:vesna.kpetrovic@paracin.rs) или [aleksandar.stanojevic@paracin.rs](mailto:aleksandar.stanojevic@paracin.rs) или непосредно у згради Општине Параћин (Јединствено управно место – ЈУМ, шалтер бр.8.) уз обавезно навођење назива набавке или поштом на адресу Управа за урбанизам, финансије, скупштинске и опште послове општине Параћин, ул. Томе Живановић бр.10., 35250 Параћин, Радна група за јавне набавке.**

**Понуда мора да садржи:**

- Попуњен Образац структуре цене**
- Попуњен и потписан Модел уговора**
- Понуђачи су у обавези да уз своју понуду доставе каталог, проспект, извод из каталога, фотографија, извод са званичног "web site-a" произвођача/понуђача из кога се види назив, произвођач и спецификација понуђених добара за канцеларијске радне фотеље и конференцијске столице.**

### ОБРАЗАЦ СТРУКТУРЕ ПОНУЂЕНЕ ЦЕНЕ

Ред. бр.	Опис предмета јавне набавке	Једин. мере	Количина	Јединична цена без урачунатог ПДВ-а	Укупна цена без урачунатог ПДВ-а	Укупна цена са урачунатим ПДВ-ом
	1	2	3	4	5 (3x4)	6
1.	Канцеларијска радна фотеља од природне коже (у складу са предвиђеном техничком спецификацијом).	Ком.	3			
2.	Конференцијска столица од еко коже (у складу са предвиђеном техничком спецификацијом).	Ком.	10			
3.	Радни сто, димензија 200x80x80 (у складу са предвиђеном техничком спецификацијом)	Ком.	1			
4.	Радни сто, димензија 160x80x80 (у складу са предвиђеном техничком спецификацијом)	Ком.	1			
5.	Фиокар, димензија 50x55x60 (у складу са предвиђеном техничком спецификацијом)	Ком.	3			
6.	Надоградња за ормар, димензија 200x80x60 (у складу са предвиђеном техничком спецификацијом)	Ком.	1			
<b>УКУПНО:</b>						

**Упутство за попуњавање обрасца структуре цене:**

Понуђач треба да попуни образац структуре цене на следећи начин:

- у колони 4. уписати колико износи јединична цена без ПДВ-а,
- у колони 5. уписати колико износи укупна цена без ПДВ-а и, тако што ће помножити јединичну цену без ПДВ-а са траженом количином;
- у колони 6. уписати колико износи укупна цена са ПДВ-ом, тако што ће помножити јединичну цену са ПДВ-ом са траженом количином.
  - На крају уписати укупну цену предмета набавке без ПДВ-а.
  - На крају уписати укупну цену предмета набавке са ПДВ-ом .

Датум: \_\_\_\_\_

М.П

Потпис овлашћеног лица

\_\_\_\_\_  
\_\_\_\_\_  
(седиште пр.лица тј. адресу)

ПИБ: \_\_\_\_\_

Матични број \_\_\_\_\_

Бр.тел. \_\_\_\_\_

### **1.1.Техничке спецификације (врсте, количине, рок и место испоруке добара)**

Набавка предвиђених добара, која су предмет набавке се набављају у складу са чл.27. став 1) Закона о јавним набавкама ("Сл.гласник РС" бр.91/2019 и 92/2023), Правилника о ближем уређивању поступка јавне набавке општине Параћин бр. 110-20/2020-III од 21.09.2020.год., јер се ради о добрима чија је вредност испод прагова до којих се Закон о јавним набавкама примењује. Набавку канцеларијског намештаја, неопходно је набавити за потребе наручиоца, а на основу потписаног Захтева за покретањем поступка од стране овлашћеног лица општине, ту. Заменика председника општине.

Управа за ЛЕР, јавне службе и друштвене делатности, треба да набави **Канцеларијски намештај**, на основу одобреног захтева овлашћеног лица, у складу са предвиђеном техничком спецификацијом тј. описом, као и да испоручи на адресу Наручиоца.

**1) Канцеларијска радна фотеља од природне коже (предвиђена под тачком 1., у Обрасцу структуре цене) мора да има следеће техничке карактеристике – 3 ком.:**

- седиште и наслон тапацирани природном кожом у црној боји;
- алуминијумска основа мин.пречника 680мм;
- гасни лифтомат, хромирани;
- механизам мултиблок, закључавање у више позиција;
- руконаслони алуминијумски табацирани;
- основа седишта и наслона од пресованог шпера;
- основа фотеље ке отпресак из једног дела;
- материјал за пуњење је сунђер;
- мин.гаранција 2 год.

**2) Конференцијска столица од еко коже (предвиђена под тачком 2., у Обрасцу структуре цене) мора да има следеће техничке карактеристике – 10 ком.:**

- седиште и наслон тапацирани еко кожом у црној боји;
- хромирани метални рам;
- дрвени отпресак седишта и наслона;
- руконаслони табацирани;
- мин.носивост 120 кг;
- мин.гаранција 2 год.

**3) Радни сто, димензија 200x80x80 (предвиђен под тачком 3., у Обрасцу структуре цене), мора да има следеће техничке карактеристике – 1 ком.:**

-мора бити изграђен од оплеменење иверице,мин. дебљине радне плоче и страница 36мм а остали елементи дебљине 18мм. Ивице на радној плочи стола морају бити заобљене. Све ивице морају бити кантоване АБС конт траком. На радној плочи отворити 2 рупе за каблове, накнадно приликом уградње, на месту по избору

инвеститора. Димензије радног стола: ширина 200цм, висина 80цм и дубина 80цм (према приложеној скици). Боја и дезен иверице по избору инвеститора.

**4) Радни сто, димензија 160x80x80 (предвиђен под тачком 4., у Обрасцу структуре цене), мора да има следеће техничке карактеристике – 1 ком.;**

-мора бити изграђен од оплемењене иверице, мин. дебљине радне плоче и страница 36мм а остали елементи дебљине 18мм. Ивице на радној плочи стола морају бити заобљене. Све ивице морају бити кантоване АБС конт траком. На радној плочи отворити 1 рупу за каблове, накнадно приликом уградње, на месту по избору инвеститора. Димензије радног стола: ширина 160цм, висина 80цм и дубина 80цм (према приложеној скици). Боја и дезен иверице по избору инвеститора.

**5) Фиокар, димензија 50x55x60 (предвиђен под тачком 5., у Обрасцу структуре цене), мора да има следеће техничке карактеристике – 3 ком.;**

-мора бити израђен од оплемењене иверице, минималне дебљине 18мм. Треба да садржи 2 фиоке са рзчицама од којих већа мора да поседује бравицу за закључавање. Ивице морају бити кантоване АБС кант траком. Димензије фиокара: ширина 50цм, висина 55цм и дубина 60цм (према приложеној скици). Фиокар мора имати тачкиће ради лаког померања. Боја и дезен иверице по избору инвеститора.

**6) Надоградња за ормар, димензија 200x80x60 (предвиђен под тачком 6., у Обрасцу структуре цене), мора да има следеће техничке карактеристике – 1 ком.;**

-мора бити израђен од оплемењене иверице, минималне дебљине 18мм. Једна фиксна вертикална преграда на средини дели елемент на два дела, а у сваком делу мора постојати хоризонтална даска која је покретна и чија висина се може мењати по потреби на перфорираним унутрашњим странама. Елемент изградити са четири крила и тако да се естетски уклопи уз већ постојећи ормар. Надоградња за ормар мора да поседује бравице за закључавање. Димензије надоградње: ширина 200цм, висина 80цм и дубина 60цм. Боја и дезен иверице по избору инвеститора.

Понуђач је у обавези да достави уз своју понуду : *каталог, проспект, извод из каталога, фотографија, извод са званичног "web site-a" произвођача/понуђача из кога се види назив, произвођач и спецификација тј. опис и слика понуђених канцеларијских фотеља и конференцијских столица. Потенцијални понуђач, може пре давања понуде, да обиђе просторије (контакт особа Никола Ристић тел.065 8043321) како би отконио евентуалне нејасноће и упоредио постојећу боју и дезен елемената које треба израдити.*

Предметна добра у наведеној количини, испоручилац добара је дужан, након потписаног уговора, да испоручи у згради Општине Параћин.

### **1.2. Квалитет испоручених добара**

Надзор и контролу над испоруком наведених добара, вршиће овлашћени представних Наручиоца, и то овлашћено лице наручиоца (који својим потписом потврђује да су канцеларијске радне фотеље, конференцијске столице као и остали канцеларијски намештај у складу са траженим спецификацијом тј. описом и приложеном сликом и испоручени у предвиђеној количини) а уколико у току трајања уговора, наручилац има неку рекламацију, која се тиче испоруке наведених добара, испоручилац добара је дужан да исте недостатке, на које укаже писменим путем наручилац, уклони.

### **1.3. Рок испоруке**

Рок за испоруку и монтажу не може бити дужи од **20 (двадесет) календарских дана**, рачунајући од дана потписаног уговора. У понуђену цену мора бити урачуната сви остали зависни трошкови добављача које буде имао до момента испоруке на адресу наручиоца.

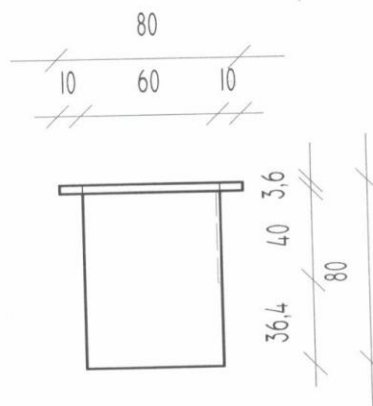
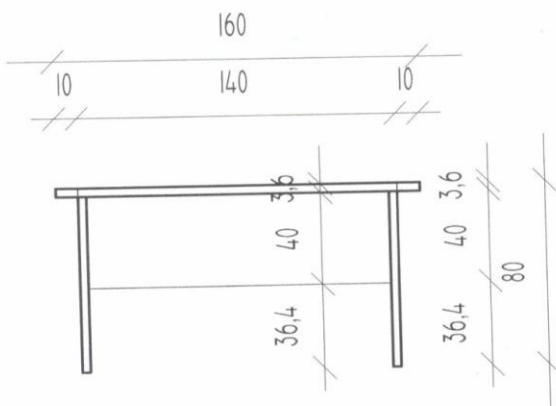
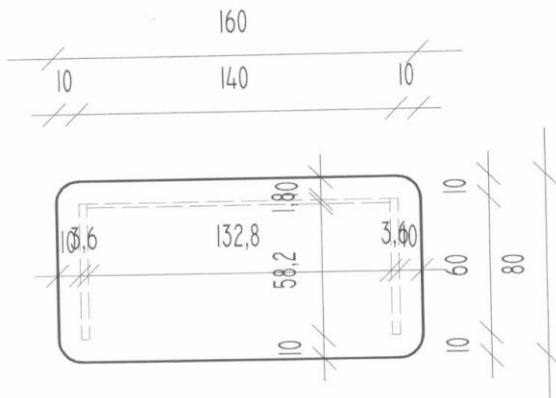

**НАЗИВ: Радни сто димензија 160 x 80 x 80**

Количина: 1 ком.

Опис:

Радни сто мора бити израђен од оплемењене иверице, минималне дебљине радне плоче и страница 36мм а остали елементи дебљине 18мм. Ивице на радној плочи стола морају бити заобљене. Све ивице морају бити кантоване АБС кант траком. На радној плочи отворити 1 рупу за каблове, накнадно приликом уградње, на месту по избору инвеститора. Димензије радног стола: ширина 160цм, висина 80цм и дубина 80цм (према приложеној скици). Боја и дезен иверице по избору инвеститора.

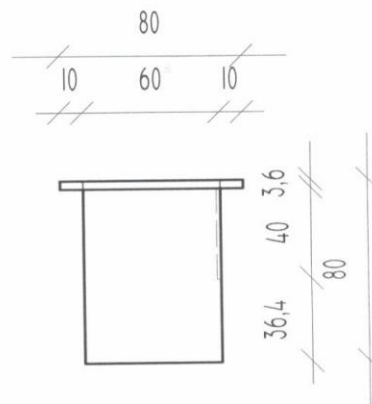
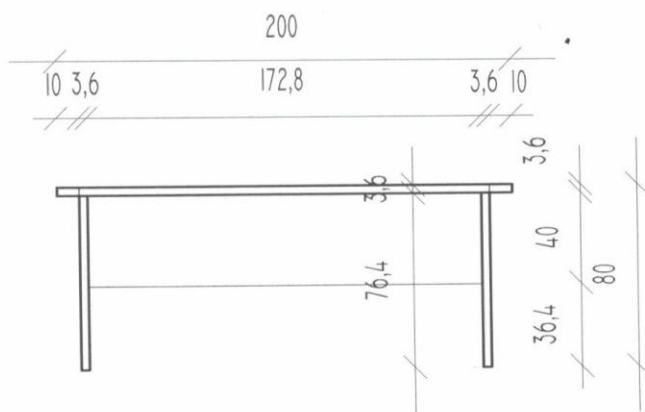
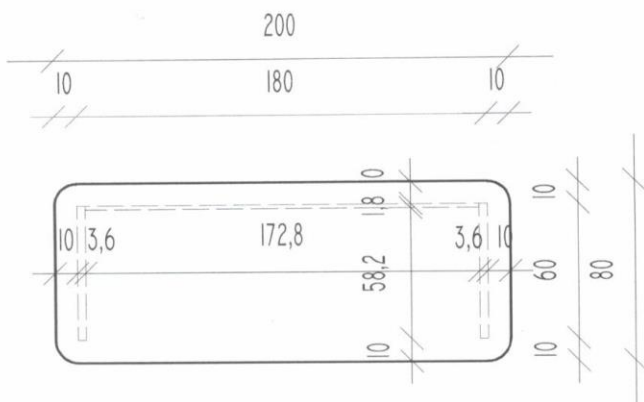

**НАЗИВ: Радни сто димензија 200 x 80 x 80**

Количина: 1 ком.

Опис:

Радни сто мора бити израђен од оплемењене иверице, минималне дебљине радне плоче и страница 36мм а остали елементи дебљине 18мм. Ивице на радној плочи стола морају бити заобљене. Све ивице морају бити кантоване АБС кант траком. На радној плочи отворити 2 рупе за каблове, накнадно приликом уградње, на месту по избору инвеститора. Димензије радног стола: ширина 200цм, висина 80цм и дубина 80цм (према приложеној скици). Боја и дizen иверице по избору инвеститора.



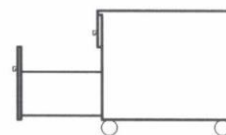
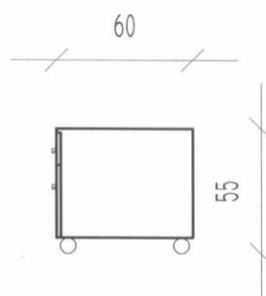
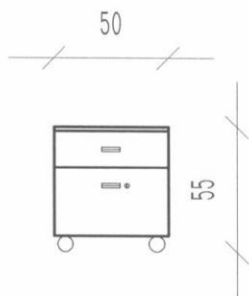
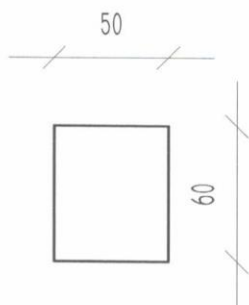

**НАЗИВ: Фиокар 50 x 55 x 60**

Количина: 3 ком.

Опис:

Фиокар мора бити израђен од оплемењене иверице, минималне дебљине 18мм. Треба да садржи 2 фиоке са ручицама од којих већа мора да поседује бравицу за закључавање. Ивице морају бити кантоване АБС кант траком. Димензије фиокара: ширина 50цм, висина 55цм и дубина 60цм (према приложеној скици). Фиокар мора имати точкиће ради лаког померања. Боја и дезен иверице по избору инвеститора.

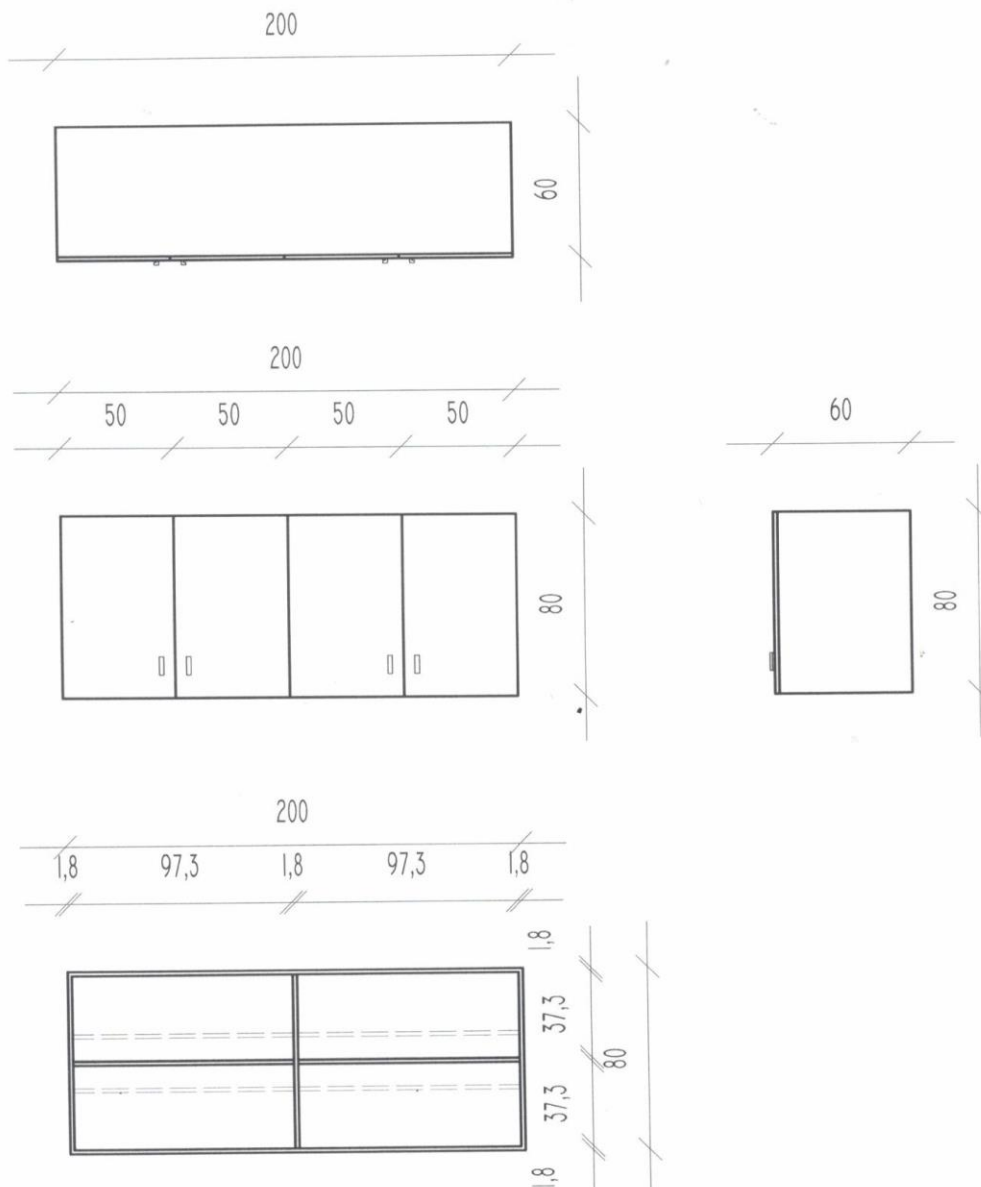

**НАЗИВ:** Надоградња за орман 200 x 80 x 60

Количина: 1 ком.

Опис:

Надоградња за орман мора бити израђена од оплемењене иверице, минималне дебљине 18мм. Једна фиксна вертикална преграда на средини дели елемент на два дела, а у сваком делу мора постојати хоризонтална даска која је покретна и чије висина се може мењати по потреби на перфорираним унутрашњим странама. Елемент израдити са четири крила и тако да се естетски уклопи уз већ постојећи орман. Надоградња за орман мора да поседује бравице за закључавање. Димензије надоградње: ширина 200цм, висина 80цм, дубина 60цм. Боја и дезен иверице по избору инвеститора.

## МОДЕЛ УГОВОРА

### ЗА НАБАВКУ КАНЦЕЛАРИЈСКОГ НАМЕШТАЈА ЈН бр.21 - Набавка на коју се ЗЈН не примењује

Закључен дана \_\_\_\_\_ 2024.год., између:

Управа за ЛЕР, јавне службе и друштвене делатности општине Параћин, са седиштем у Параћину, ул. Томе Живановић бр. 10., ПИБ – 100876853, матични број – 07184654, коју заступа начелник Ј. Радовановић, мастер економиста (у даљем тексту: Наручилац)

и

.....  
са седиштем у ....., улица .....,  
ПИБ:.....Матични број:.....Број рачуна:  
..... Назив банке:.....,кога  
заступа.....(у даљем тексту: Испоручилац добара)

#### Члан 1.

Уговорне стране констатују:

- да је Наручилац на основу члана 27. став 1) Закона о јавним набавкама ("Службени гласник" РС бр. 91/2019 и 92/2023) спровео поступак набавке испод прагова до којих се закон не примењује и да је објавио Захтев за подношење понуда на сајту општине Параћин, [www.paracin.rs](http://www.paracin.rs),
- да је испоручилац добара доставио понуду дана \_\_\_\_\_ године, која се налази у прилогу уговора и саставни је део овог уговора;
- да је изабрао понуду испоручиоца добара као најповољнијег понуђача за набавку канцеларијског намештаја у складу са траженом спецификацијом тј. описом.

#### Члан 2.

Предмет овог уговора је набавка и испорука канцеларијског намештаја у предвиђеној количини (у даљем тексту: добра), у складу са траженим техничким карактеристикама и понудом Испоручиоца добара \_\_\_\_\_ од \_\_\_\_\_ 2024. године и то:

Р. бр.	Врста намештаја	Место испоруке	Количина	Јединична цена (без ПДВ-ом)	Јединична цена (са ПДВ-ом)
1.	Канцеларијска радна фотеља од природне коже у црној боји	Седиште наручиоца	3		
2.	Конференцијске столице од еко коже у црној боји	Седиште наручиоца	10		
3.	Радни сто, димензија 200x80x60	Седиште наручиоца	1		

4.	Радни сто, димензија 200x80x60	Седиште наручиоца	1		
5.	Фиокар, димензија 50x55x60	Седиште наручиоца	3		
6.	Надоградња за ормар, димензија 200x80x60	Седиште наручиоца	1		

### Вредност добара – цена

#### Члан 3.

Уговорне стране утврђују да укупна понуђена цена за набавку и испоруку целокупне предвиђене количине добара из 2., овог уговора, износи \_\_\_\_\_ динара без ПДВ-а, а са урачунатим ПДВ-ом у износу од \_\_\_\_\_ дин., и добијена је на основу понуде испоручиоца добара \_\_\_\_\_ од \_\_\_\_\_ .2024. године.

Уговорена цена је фиксна по јединици мере и не може се мењати услед повећања цене елемената на основу којих је одређена и обухвата износ који наручилац мора да исплати испоручиоцу, након испоруке. Ценом су обухваћени сви остали зависни трошкови, које буде имао испоручилац добара, до реализације овог уговора.

### Услови и начин плаћања

#### Члан 4.

Уговорне стране су сагласне да се плаћање по овом уговору изврши, након испоруке укупно предвиђене количине добара из чл. 2., овог уговора и потписане отпремнице или записника о примопредаји, којом потврђује да су предвиђена добра испоручена у складу са траженом техничком спецификацијом. Отпремница или записник о примопредаји мора бити потписан од стране овлашћеног лица Управе за урбанизам, финансије, скупштинске и опште послове (са једне стране) и представника испоручиоца (са друге стране), на основу јединичне цена из усвојене понуде Испоручиоца добара \_\_\_\_\_ од \_\_\_\_\_ .2024. године, у року предвиђеним Законом о роковима измирења новчаних обавеза у комерцијалним трансакцијама. Потписана отпремница/записник представља основ за испостављање е-фактуре.

Исплату средстава обрачунатих на начин и у роковима из става 1. овог члана, Наручилац ће вршити директно испоручиоцу добара, на рачун \_\_\_\_\_ који се води код банке \_\_\_\_\_.

### Рок за извршење уговора

#### Члан 5.

Испоручилац добара се обавезује да уговорена добра тј. укупан број канцеларијских радних столица и конференције столице, испоручи у року од \_\_\_\_\_ (не више од 20 календарских дана) рачунајући од дана потписаног уговора, на адресу Наручиоца. Утврђени рокови су фиксни и не могу се мењати без сагласности Наручиоца.

О извршеној испоруци и уградњи сачиниће се отпремница или записник о примопредаји добара, који потписују овлашћени представници обе уговорне стране.

#### **Члан 6.**

У случају да испоручилац добара не изврши своје уговорне обавезе у свему у складу са закљученим уговором, изврши их делимично, касни са извршењем уговорених обавеза или уколико ангажује као подизвођача, лице које није навео у понуди, Наручилац може раскинути уговор.

#### **Рекламација**

#### **Члан 7.**

До предаје у државину канцеларијског намештаја, ризик случајне пропасти или оштећења сноси Испоручилац добара, а са уградњом, ризик прелази на Наручиоца.

Испоручилац одговара ако на продатим добрима, постоји право трећег лица које искључује, умањује или ограничава право Наручиоца.

Наручилац, може да стави приговор у року од 10 календарских дана, рачунајући од дана његовог преузимања и да зависно од утврђених мана, захтева испоруку и уградњу клима уређаја, њихово уклањање од стране Испоручиоца или сразмерно умањење исплаћене купопродајне цене.

#### **Гарантни рок**

#### **Члан 8.**

Гарантни рок испоручених добара не може бити краћи од 24 месеци (две године) и тече од извршења посла тј. потписане отпремнице/записника да су добра испоручена нова и у складу са предвиђеном спецификацијом.

Испоручилац добара је дужан да се у гарантном року, на писани захтев Наручиоца, у року од 24 часа одазове и у најкраћем року отклони о свом трошку све недостатке који су настали због његовог пропуста и некавалитетног рада или материјала.

#### **Виша сила**

#### **Члан 9.**

У случају наступања околности које ометају извршење уговорних обавеза једне и друге стране, а које се према важећим прописима сматрају вишом силом, уговорне стране се ослобађају извршења обавеза за време док такве околности траје, те по основу овог ниједна од уговорних страна нема право на било какву накнаду штете коју услед тога претрпи.

Уговорна страна погођена вишом силом, дужна је писменим путем да обавести другу уговорну страну о настанку околности које спречавају извршење обавеза, као и тренутку престанка тих околности.

Уговорно стране се не могу позивати на вишу силу због околности које су им биле познате у тренутку закључења Уговора и преузимања уговорних обавеза.

#### **Уговорна казна**

#### **Члан 10.**

Уколико Испоручилац добара не испоручи и угради предвиђена добра у уговореном року, дужан је да плати Наручиоцу уговорну казну у висини 0,1% (0,1 процената) од укупно уговорене вредности без ПДВ-а за сваки дан закашњења. Уколико је укупан износ обрачунат по овом основу већи од 5% од укупне уговорене цене без ПДВ-а, Наручилац може једнострано раскинути Уговор.

Наплату уговорне казне Наручилац ће извршити, без претходног пристанка Испоручиоца, умањењем испостављеног рачуна.

Ако је Наручилац због закашњења у извршењу претрпео какву штету, може захтевати од Испоручиоца и потпуну накнаду штете, независно од уговорене казне и заједно са њом.

### **Раскид Уговора**

#### **Члан 11.**

Наручилац задржава право да једнострано раскине овај уговор уколико испоручилац касни са испоруком предвиђених добара дуже од 10 (десет) календарских дана.

Наручилац задржава право да једнострано раскине овај уговор уколико испоручена добра, не одговарају траженој техничкој спецификацији, стандардима за ову врсту добара, квалитету наведеном у понуди испоручиоца добара.

Наручилац може једнострано раскинути уговор и у случају недостатка средстава за његову реализацију и у другим случајевима предвиђеним Законом.

Уговор се раскида писаном изјавом која садржи основ за раскид уговора и доставља се другој уговорној страни.

#### **Члан 12.**

На питања која нису регулисана овим Уговором, примењиваће се одредбе Закона о облигационим односима. Све евентуалне спорове уговорне стране ће решавати споразумно. Уколико до споразума не дође, уговара се стварна надлежност Привредног суда.

### **Број примерака уговора**

#### **Члан 13.**

Уговор ступа на снагу даном потписивања овлашћених представника уговорних страна. Овај уговор сачињен је у 6 (шест) једнака примерка, по 3 (три) за сваку уговорну страну.

ЗА ИСПОРУЧИОЦА ДОБАРА

ЗА НАРУЧИОЦА  
НАЧЕЛНИК УПРАВЕ ЗА ЛЕР, ЈАВНЕ  
СЛУЖБЕ И ДРУШТВЕНЕ  
ДЕЛАТНОСТИ

---

Испоручилац

---

Ј.Радовановић,  
мастер економиста